



Gamme Monitor

monitoraudio.com





Feel the vibe

Un design typique de Monitor Audio revisité pour un style plus contemporain

La nouvelle gamme Monitor est une famille d'enceintes élégamment dessinée offrant toute la qualité sonore pour laquelle Monitor Audio est reconnue. Les membranes orange apportent une touche contemporaine et ludique aux enceintes fines et élancées de la gamme.

Dotées d'un tweeter noir à dôme en C-CAM directement dérivé de la gamme Bronze de Monitor Audio, les enceintes ont été filtrées afin d'apporter une performance surprenante à cette gamme de prix.

Composée d'enceintes bibliothèques, de colonnes ainsi que d'une puissante voie centrale et d'un caisson de basse, la gamme Monitor promet une résolution sonore détaillée aussi bien en stéréo qu'en home cinéma.

Les enceintes disposent de toutes les qualités esthétiques habituelles que l'on retrouve chez Monitor Audio et sont disponibles en noir, blanc et en noyer. Dessinées et conçues avec un souci du détail permanent, ces enceintes s'intégreront parfaitement et facilement à tout intérieur.

Monitor Audio tient fièrement à pouvoir proposer des enceintes au meilleur rapport qualité/prix, c'est typiquement le cas de la gamme Monitor.

Gamme Monitor : aperçu

La gamme Monitor dispose d'une enceinte pour chaque situation.

Enceintes bibliothèques

Les deux enceintes bibliothèques avec leurs dimensions compactes seront parfaitement à leur aise sur un meuble, une étagère ou un pied dédié.

Enceintes colonnes

Les colonnes Monitor offrent une touche de style à tout type de pièce, tout en délivrant un son riche et puissant.

Enceintes surround

L'association d'enceintes Monitor dans un système audio / vidéo produit un environnement totalement immersif, dans lequel les composants s'intègrent parfaitement pour une expérience home cinéma irrésistible.



Monitor features

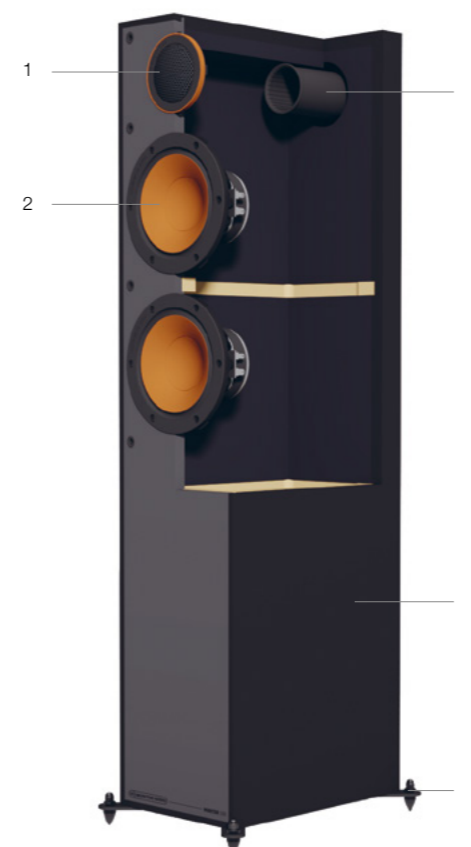

Points clés

- Esthétique caractéristique de Monitor Audio avec une pointe de nouveauté
- Membranes orange en MMPII pour un style contemporain
- Impédance haute de l'ensemble de la gamme (8 Ohms) pour une alimentation facilitée avec des amplificateurs à puissance plus faible.
- Tweeter noir à dôme doré en C-CAM dérivé de la gamme Bronze de Monitor Audio (1)
- Usage créatif de haut-parleurs 140 mm et 170 mm permettant la création de versions compactes des enceintes de bibliothèque et colonnes en complément des versions plus massives pour les grandes pièces d'écoute (2)
- Évén HiVe II permettant une meilleure réponse transitoire et des basses plus précises grâce à une meilleure circulation de l'air (3)
- Finitions noire, blanche ou noyer – façade frontale grise (4)
- Nouveau socle sur les colonnes pour une esthétique plus raffinée, un encombrement au sol moindre et une meilleure stabilité (5)

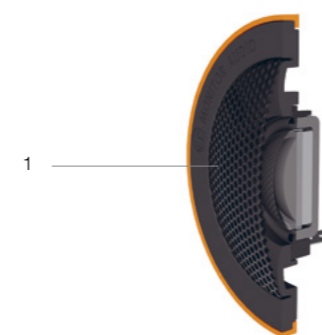

Enceintes bibliothèques

Monitor 50



La Monitor 50 est une enceinte compacte conçue pour impressionner par son style. La forme cubique de sa caisse contraste avec la forme rectangulaire habituelle de ce type d'enceinte et abrite un haut-parleur MMP II de 130 mm et un tweeter noir à dôme en C-CAM de 25mm. L'évent est situé à l'arrière de l'enceinte et amorti pour un placement possible de l'enceinte à proximité d'un mur. Un jeu de borniers plaqués-or de qualité permet la connexion à un amplificateur.

Monitor 100

Plus grande, la Monitor 100 est une enceinte bibliothèque élégamment proportionnée, disposant d'un évent arrière. Elle est dotée d'un haut-parleur de grave de 150 mm en MMP II et d'un tweeter noir à dôme doré en C-CAM de 25 mm. La Monitor 100 dispose de deux jeux de borniers offrant une possibilité de bi-câblage voire de bi-amplification.



Colonnes

Monitor 200



La Monitor 200 est la colonne la plus fine et la plus petite de la gamme et garantit d'offrir une qualité sonore surprenante dans des pièces de taille moyenne voire petite. Deux haut-parleurs de 130 mm prennent place dans deux cavités séparées pour un filtrage spécifique de chacun d'eux afin d'optimiser le volume de charge de la caisse aux dimensions réduites et de fournir une performance sonore idéale. Les haut-parleurs travaillent ensemble pour reproduire les fréquences basses et restituer un grave puissant et percutant. La fréquence de coupure médium/tweeter du haut-parleur supérieur permet de conserver une mise en phase parfaite des haut-parleurs. La Monitor 200 offre toute la précision d'une enceinte deux voies et est dotée d'un haut-parleur de grave supplémentaire pour plus de puissance et d'ampleur.

Monitor 300

La Monitor 300 est dotée de trois haut-parleurs de 170 mm en MMP II : deux d'entre eux sont dédiés aux fréquences basses et le troisième aux médiums. De proportions plus grandes que la Monitor 200, la colonne délivre un son ample et dynamique pouvant remplir de façon homogène des pièces de taille moyenne à grande. Le haut-parleur de médium dédié offre la clarté et la précision attendue de la part d'une bonne enceinte hifi et est essentiel pour créer une expérience immersive en configuration home cinéma. La Monitor 300 a tout pour plaire !



Voie centrale et caisson de basse



Monitor C150

La voie centrale et compacte Monitor C150 se loge à merveille dans une étagère. Sa caisse en charge close permet de la positionner près d'un mur sans affecter la qualité du son. Deux haut-parleurs de 130 mm en MMPII travaillent en tandem pour reproduire avec précision les dialogues.



Monitor MRW-10

Le puissant caisson de basses MRW-10 loge un haut-parleur de grave à longue course en MMP II de 250 mm, capable de reproduire des basses au-delà de 30Hz. De type bass-reflex, le caisson garantit un rendement optimal grâce à son amplificateur de puissance embarqué de classe D de 100W. L'amplificateur peut être ajusté pour une utilisation optimale en home cinéma grâce à des profils EQ permettant d'affiner les réglages suivant la taille de la pièce et les goûts de chacun. Les filtres et fonctionnalités sont gérés de façon numérique grâce au système de traitement du signal intégré – DSP – afin d'offrir plus de contrôle et de flexibilité.



Systeme audio/vidéo Monitor

Un système audio/vidéo Monitor complet délivrera une expérience home cinéma totale, quelle que soit la taille de la pièce.

L'enceinte centrale C150 promet une homogénéité acoustique totale avec les enceintes Monitor avant et surround de votre choix. Monitor 50 est idéal pour un système compact, Monitor 100 offre davantage de détails, tandis que Monitor 200 ou 300 mènent l'expérience au niveau supérieur. MRW-10 complète cet ensemble avec ses graves percutants.

Quelle que soit la configuration multi-canal Monitor de votre choix, elle donnera vie à vos musiques et films préférés. Des voix naturellement claires, des instruments expressifs, du rythme et des graves profonds rendront l'expérience inoubliable. Bandes son de film et enregistrements musicaux vous seront restitués tels qu'ils ont été conçus.



Spécifications

Modèle	Monitor 50	Monitor 100	Monitor 200	Monitor 300	Monitor C150
Configuration	2 voies	2 voies	2 voies ½	2 voies ½	2 voies
Réponse en Fréquences	55 Hz – 30 kHz	44 Hz – 30 kHz	40 Hz – 30 kHz	35 Hz – 30 kHz	60 Hz – 30 kHz
Rendement (1W@1M)	87 dB	88 dB	88 dB	90 dB	88 dB
Impédance Nominale	8 ohms	8 ohms	8 ohms	8 ohms	8 ohms
Maximum SPL (paire)	109 dBA	111 dBA	112 dBA	115 dBA	111 dBA
Tenue en puissance RMS	70 W	100 W	120 W	150 W	100 W
Puissance d'amplification recommandée	15 – 70 W	30 – 100 W	30 – 120 W	40 – 150 W	20 – 100 W
Type de charge	Charge bass reflex, événement arrière Hive II	Charge bass reflex, événement arrière Hive II	Double chambre bass-reflex avec événement arrière Hive II	Charge bass-reflex avec événement arrière Hive II	Charge close
Haut-parleurs	1 x HP médium grave 130 mm MMP II 1 x tweeter noir C-CAM 25 mm	1 x HP médium grave 170 mm MMP II 1 x tweeter noir C-CAM 25 mm	1 x HP grave 130 mm MMP II 1 x HP médium grave 130 mm MMP II 1 x tweeter noir C-CAM 25 mm	2 x HP grave 170 mm MMP II 1 x HP médium-grave 170 mm MMP II 1 x tweeter noir C-CAM 25 mm	2 x HP médium grave 130 mm MMP II 1 x tweeter noir C-CAM 25 mm
Filtre	2,8 kHz	3,3 kHz	LF : 650 Hz MF/HF : 2,2 kHz	LF: 700 Hz MF/HF: 3.3 kHz	3,9 kHz
Dimensions externes (grille incluse) (H x L x P)	206 x 206 x 237,8 mm	310 x 201 x 298,3 mm	850 x 174 x 299,3 mm	993 x 252,9 x 315,3 mm	174 x 455 x 187,8 mm
Dimensions externes (grille et socle inclus) (H x L x P)	N/A	N/A	873 x 215,4 x 309,8 mm	993 x 252,9 x 315,3 mm	N/A
Poids	3,56 kg	5,12 kg	10,82 kg	13,66 kg	5,40 kg

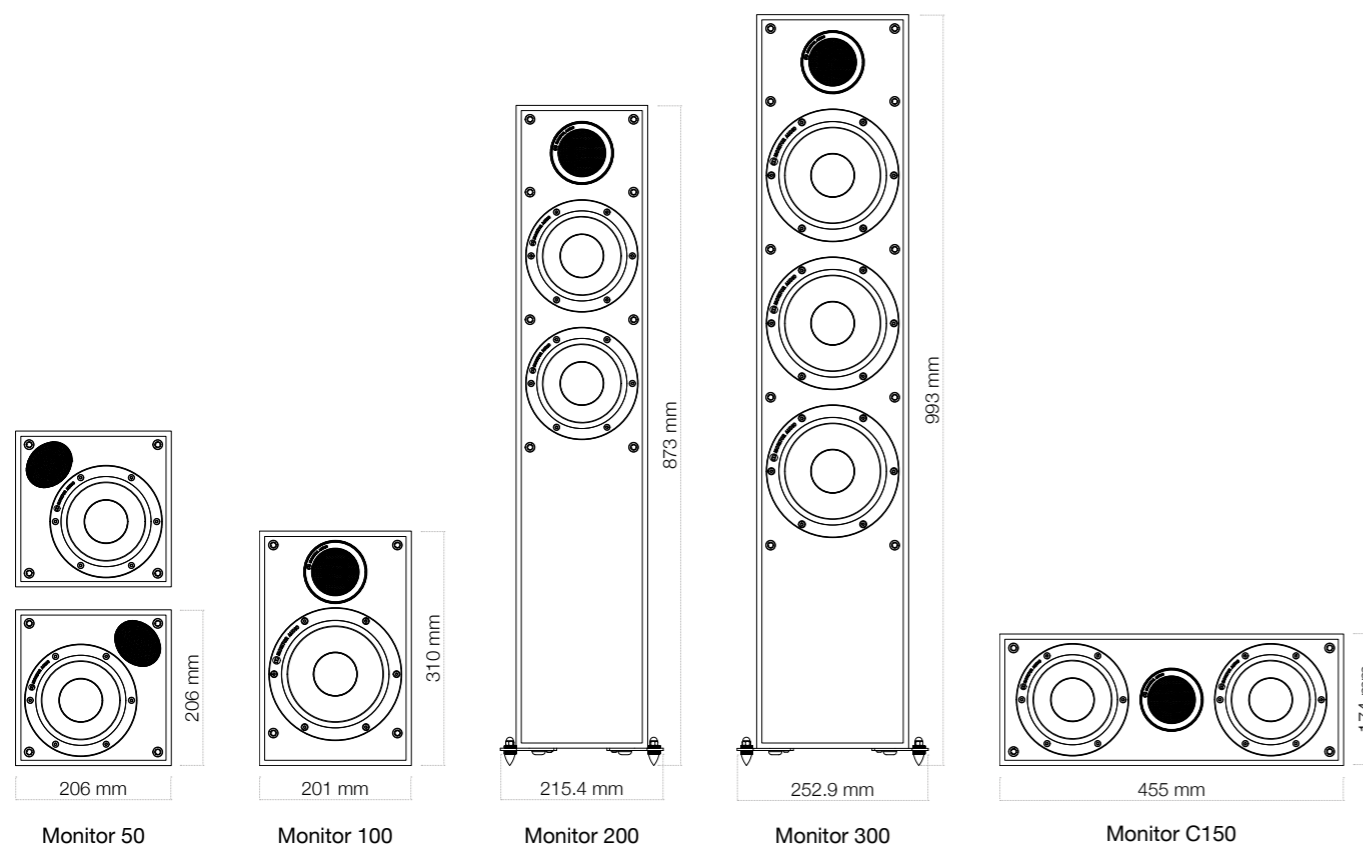

Modèle	Monitor MRW-10
Configuration	Charge bass-reflex, événement arrière
Réponse en fréquence	30 Hz (-6 dB)
Filtre passe-haut	Variable 50 – 120 Hz @ 24 dB/Octave
Puissance de sortie	100 W RMS
Type amplification	Amplificateur de classe D avec alimentation en mode commutation (PSU)
Profils EQ	Music / Movie / Impact
Contrôle de la phase	0 – 180°
Auto détection	>3,5 mV
Mode veille automatique	Mise en veille après 15 min en l'absence de signal
Haut-parleurs	1 x HP grave 250 mm MMP II à longue course
Impédance d'entrée	>20K ohms
Alimentation	110 – 120 Vac – 50 – 60 Hz 220 – 240 Vac – 50 – 60Hz
Spécifications des fusibles	110 – 120 VAC – T4AL/250VAC 220 – 240 VAC – T4AL/250VAC
Connexions	2 x Stéréo RCA, 1 x connexion LFE RCA, 12 V Trigger (mini-jack mono 3.5 mm)
Dimensions externes (grille incluse) (H x L x P)	320 x 320 x 340 mm
Consommation	<0.5 W en veille
Poids	10,54 kg

Fonctionnalités Monitor MRW-10

- Caisson de basse actif, haut-parleur MMP II de 250 mm à longue excursion
- Coffret MDR rigide avec événement arrière
- Amplificateur classe D de 100w – haute efficacité pour des basses percutantes
- Contrôle numérique par DSP des fonctions et de la fréquence de coupure
- Trois modes EQ pré-calibrés : Music / Movie / Impact
- Entrée de déclenchement 12v, pour mise en route automatique par le processeur AV
- Coffret MDF de 18mm d'épaisseur



Finitions : Noir, Blanc, Noyer

Photos non contractuelles - elles peuvent différer du produit réel dans les détails et la couleur..

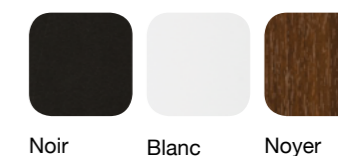

Monitor Audio est distribué dans plus de 80 pays dans le monde.

Pour une écoute, adressez-vous à l'un de nos revendeurs officiels.

Visitez notre site monitoraudio.com pour localiser le revendeur le plus proche de chez vous.

Pour plus informations, contactez-nous via info@monitoraudio.com

Plus de détails techniques sur Monitor disponibles sur www.monitoraudio.com



Monitor Audio Ltd
24 Brook Road, Rayleigh,
Essex, SS6 7XJ, England
T. + 44 (0)1268 740580
F. + 44 (0)1268 740589
E. info@monitoraudio.com
monitoraudio.com